

PEUGEOT



EnergyGrind-200P



Peugeot Outillage

133057-2-Manual-E-20200603

- FR - Manuel d'utilisation (Notice originale) :
- EN - Handboek (Vertaling van het oorspronkelijke):
- ES - Manual (Traducción del original):
- IT - Manual (tradução do manual original) :
- PT - Manual (Tradução dell'avvertenza originale):
- NL - Using Manual (Original manual translation):

- Touret à meuler pivotant
- Twisting bench grinder
- Esmeriladora pivotante
- Esmeriladora giratória
- Smerigliatrice girevole
- Zwenkbare slijpbank

peugeot-outillage.com

FIG. A



FIG. B

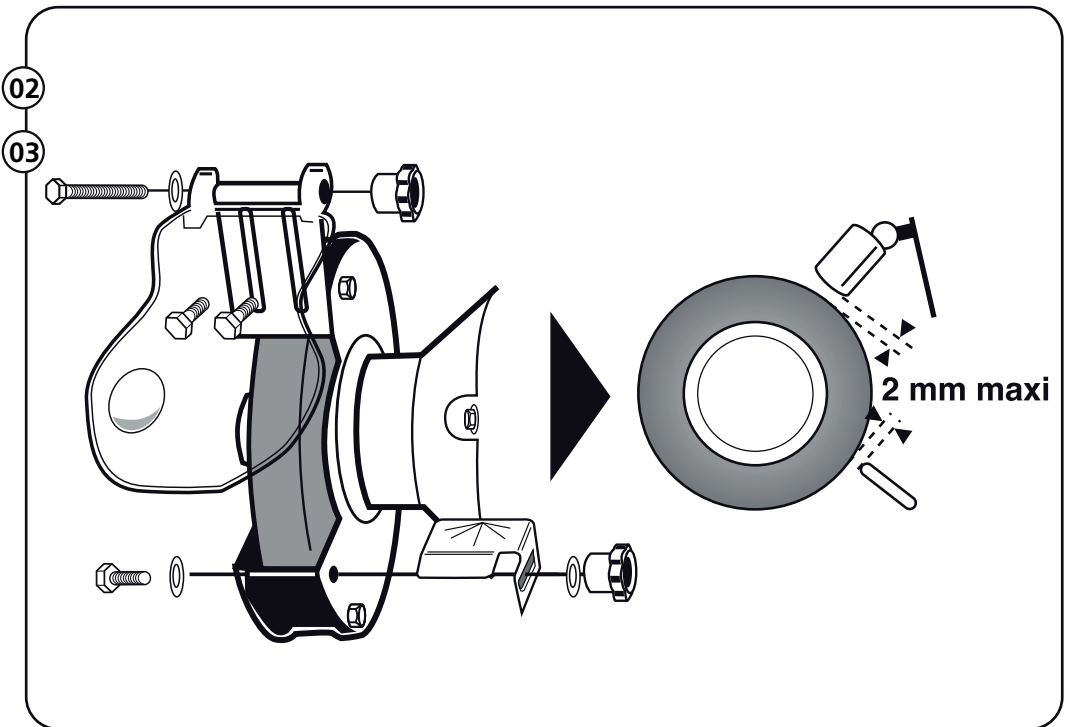

05

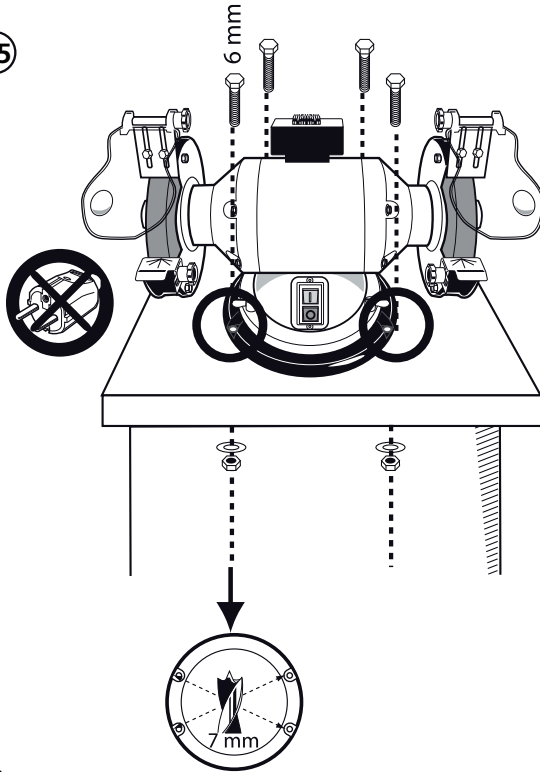

FR - Transporter la machine à deux mains par la base et non par les meules ou le carter.

EN - Transport the machine with both hands by the base, not by wheels or housing.

NL - Vervoeren van de machine met beide handen door de basis, niet door de wielen of huisvesting.

ES - Transporte la máquina con las dos manos por la base, y no por las ruedas o la vivienda.

PT - Transportar a máquina com ambas as mãos pela base, não por rodas ou habitação.

IT - Trasportare la macchina con entrambe le mani dalla base, non con ruote o alloggiamento.

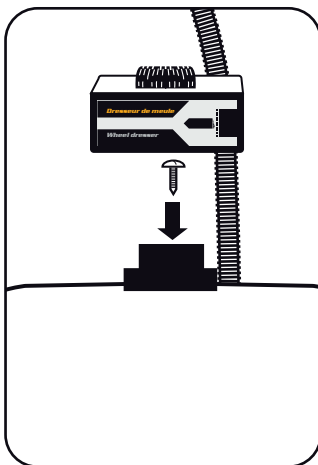

FR - Montage du support du dresser de meule.

EN - Mounting the wheel aligner support.

NL - De steun van de wieluitlijning monteren.

ES - Montaje del soporte del alineador de rueda.

PT - Montar o suporte do alinhador de roda.

IT - Montaggio del supporto allineatore ruota.

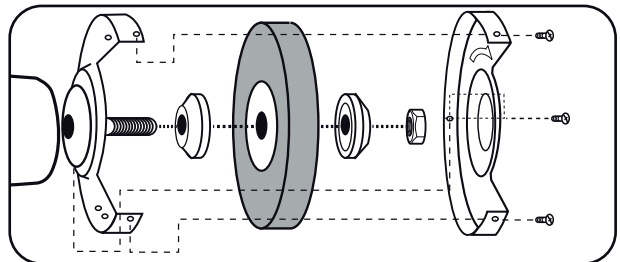
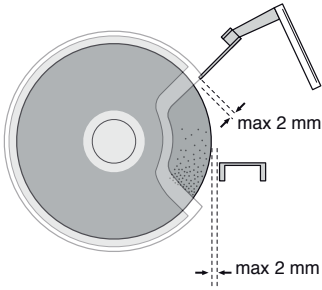

FIG. F

01



02

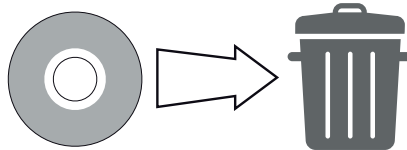
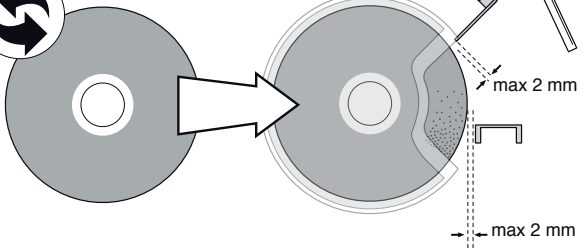
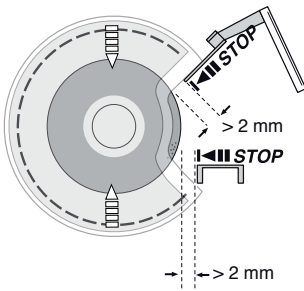
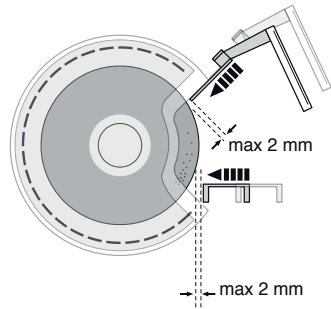
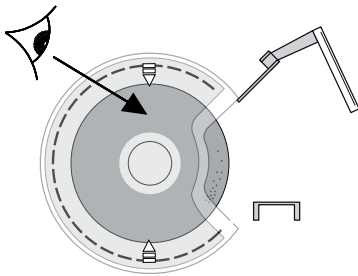

FIG. G

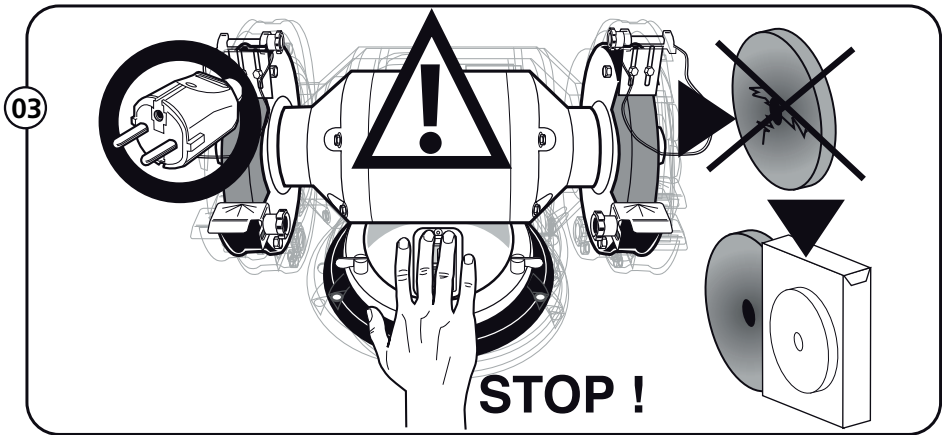
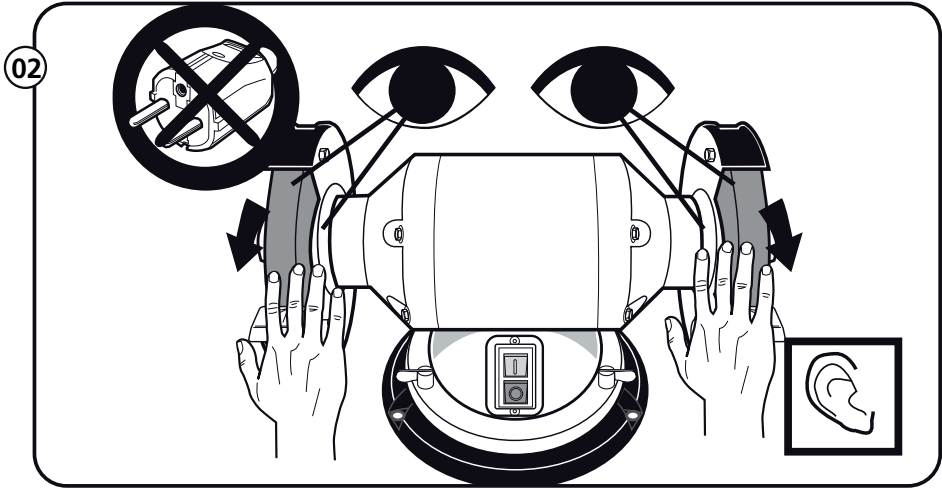
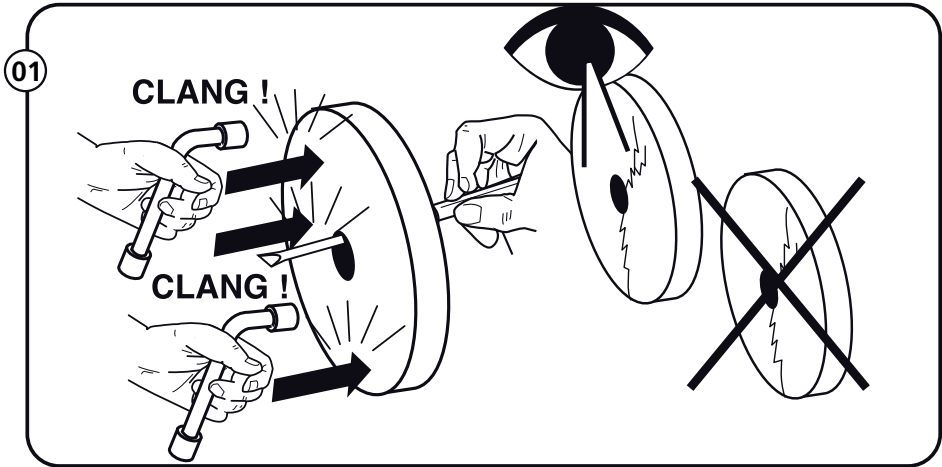
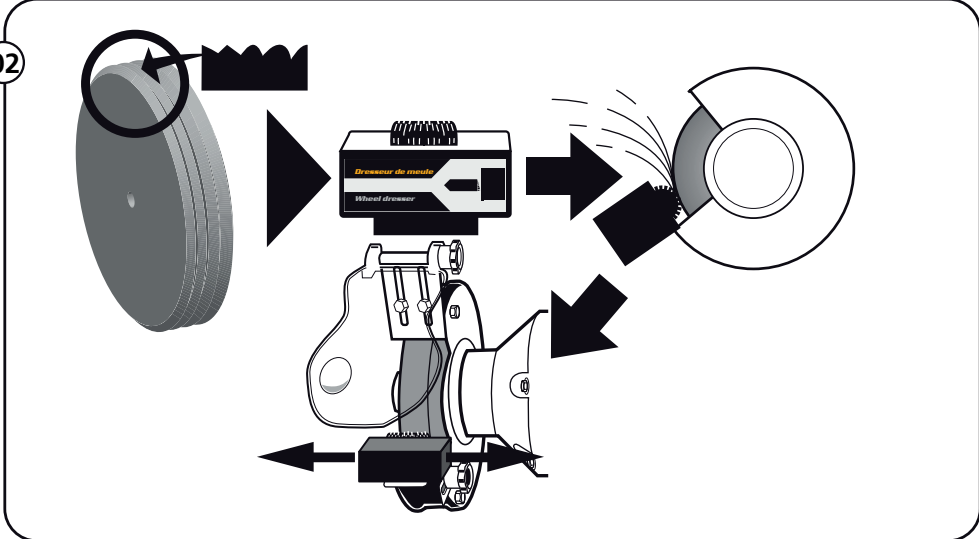
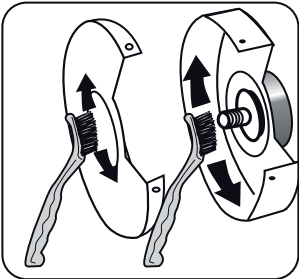
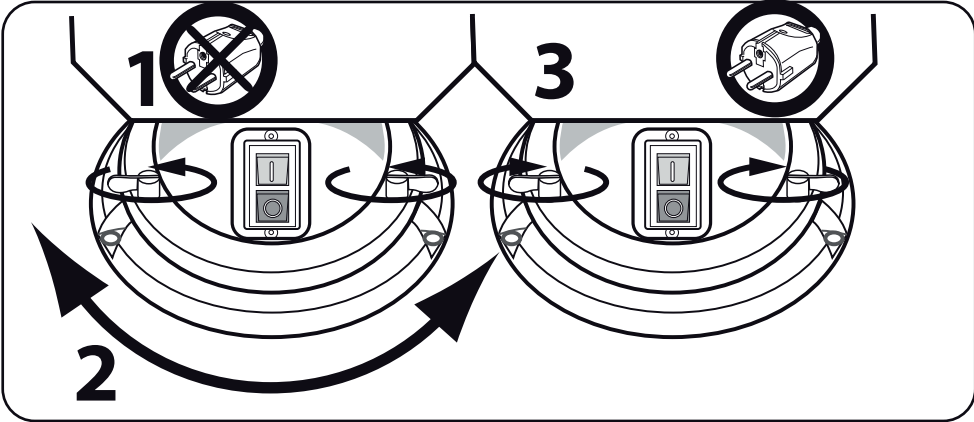

FIG. G



Ref 800370 (ø 200 x 20 x 16 mm - Gr 36)
Ref 800371 (ø 200 x 20 x 16 mm - Gr 60)

A small circular disc with a central hole is shown next to a circular icon containing two curved arrows forming a circle, indicating a clockwise or counter-clockwise rotation.



Description et repérage des organes de la machine**FIG. A & B**

- 01 Meule
- 02 -
- 03 -
- 04 -
- 05 -
- 06 Base
- 07 Pare étincelles
- 08 Porte outils
- 09 -
- 10 Interrupteur
- 11 -
- 12 Eclairage
- 13 -

Contenu du carton**FIG. C****Assemblage de la machine****FIG. D**

- 01 Montage du socle
- 02 Montage porte outils
- 03 Montage pare étincelles
- 04 -
- 05 Fixation de la machine

Fonctionnalité de la machine**FIG. E**

Approchez lentement l'outil de la meule, aiguisez l'outil par pressions successives, et le tremper régulièrement dans l'eau. L'usure de la meule doit se faire sur toute la largeur, pour cela déplacez latéralement la pièce à travailler.

01 Travaux d'ébauche : pour ébaucher, ébarber ou meuler, utilisez un gros grain (ex A40) et la meule sèche uniquement, finaliser avec un grain plus fin

Réglages de la machine**FIG. F**

- 01 Réglages porte outils et pare étincelles.

Remplacement des consommables**FIG. G**

- 01 Meule
- 02 -
- 03 -
- 04 -

FIG. H**Entretien, recommandations et conseils**

- 01 L'utilisation d'accessoires adaptés et en bon état est garante d'un fonctionnement optimal. Vérifiez régulièrement l'état de vos meules.
- 02 Utilisez régulièrement un dresseur de meule pour rectifier la surface de la meule.
- 03 Maintenir l'appareil toujours propre.
- 04 Toujours contrôler l'état des meules (y compris les meules neuves).
- 05 Ne pas exercer une pression trop importante sur les meules, brosses et autres accessoires afin de ne pas fatiguer inutilement le moteur.

Description and location of machine parts**FIG. A & B**

- 01 Grinding-wheel
- 02 -
- 03 -
- 04 -
- 05 -
- 06 Base
- 07 Spark shield
- 08 Tool holder
- 09 -
- 10 Switch
- 11 -
- 12 Light
- 13 -

Contents of box**FIG. C****Assembling the machine****FIG. D**

- 01 Base assembly
- 02 Tool holder assembly
- 03 Spark shield assembly
- 04 -
- 05 Fixing of the machine

Functions of the machine**FIG. E**

Approach the grinding-wheel tool slowly, sharpen the tool by exerting intermittent pressure and wet it regularly with the water. Grinding-wheel wear must be on the entire width therefore shift the workpiece sideways.

01 Roughing : To rough, deburr or grind, use a coarse grain (ex A40) and dry grinding-wheel only, finish with a finer grain

Settings of the machine**FIG. F**

- 01 Toolholder and spark shield adjustment.

Replacing consumables**FIG. G**

- 01 Grinding-wheel
- 02 -
- 03 -
- 04 -

FIG. H**Cleaning and maintenance and advice**

- 01 The use of suitable accessories in good condition will ensure the machine operates optimally. Check the condition of your grinding-wheels regularly.
- 02 Use a grinding-wheel dresser regularly to rectify the grinding-wheel surface.
- 03 Always keep the equipment clean.
- 04 Always check grinding-wheel condition (including new grinding-wheels).
- 05 Do not exert too much pressure on the grinding-wheels, brushes and other accessories in order not to overtax the motor needlessly.

Beschrijving en identificatie van de machine-onderdelen**FIG. A & B**

- 01 Slijpen
- 02 -
- 03 Borstelen
- 04 Slijprichter
- 05 -
- 06 Onderstel
- 07 Vonkenscherm
- 08 Gereedschapshouder
- 09 -
- 10 Schakelaar
- 11 -
- 12 Verlichting
- 13 -

Machine assemblage**FIG. D**

- 01 -
- 02 Montage gereedschapshouder
- 03 Montage vonkenscherm
- 04 -
- 05 Vaststelling van de machine

Machine-functionaliteit**FIG. E**

Breng het gereedschap langzaam naar de slijpschijf, slijp het toestel door er opeenvolgend op te drukken, regelmatig in water onderdompelen. De slijpschijf moet regelmatig afslijten over de hele breedte, verplaats het te bewerken stuk zijdelings.

- 01 Ruwe werken : Voor het voorbereiden, afbramen of slijpen gebruikt u een grove korrel (bijv. A40) en een droge slijpschijf. Werk af met een fijnere korrel.
- 02 Wetten en scherpen : Om lemmeren te wetten of te scherpen (van messen, scharen, snoeischaars, ...) gebruikt u de slijpschijf met water en een fijne korrel (bijv. A120). Vul de waterbak en zorg ervoor dat er altijd een waterfolie op de slijpsteen is. Giet het water na elk gebruik weg.
- 03 -
- 04 Afkappen en roest verwijderen : Gebruik de speciale borstels (koperstaaldraad of schurende nylon)
- 05 Polijsten : Gebruik de speciale vilt.

Machine-instellingen**FIG. F**

- 01 Instellen gereedschapshouders en vonkenschermen.

Vervangen verbruiksartikelen**FIG. G**

- 01 Slijpen
- 02 -
- 03 Borstelen
- 04 -

Onderhoud, aanbevelingen en adviezen**FIG. H**

- 01 Het gebruik van aangepaste accessoires in goede staat waarborgt een optimale werkin. Controleer de staat van uw slijpschijven regelmatig.
- 02 Gebruik regelmatig een slijprichter om het oppervlak van de slijpschijf bij te werken.
- 03 Zorg ervoor dat het apparaat steeds proper blijft.
- 04 Controleer de staat van de slijpschijven altijd (ook bij nieuwe slijpschijven).
- 05 Niet te veel druk uitoefenen op de slijpschijven, borstels en andere toebehoren om de motor niet onnodig te belasten.

Descripción y localización de los elementos de la máquina**FIG. A & B**

- 01 Muela
- 02 -
- 03 Cepillo
- 04 Enderezador de muelas
- 05 -
- 06 Base
- 07 Parachispas
- 08 Portaherramientas
- 09 -
- 10 Interruptor
- 11 -
- 12 Alumbrado
- 13 -

Ensamblaje de la máquina**FIG. D**

- 01 -
- 02 Montaje del portaherramientas
- 03 Montaje del parachispas
- 04 -
- 05 Fijación de la máquina

Funcionalidad de la máquina**FIG. E**

Acercar lentamente la herramienta hacia la muela, afilar la herramienta ejerciendo presiones sucesivas y sumergirla en agua con regularidad. El desgaste de la muela tiene que realizarse en toda la longitud, para esto desplace lateralmente la pieza que se tiene que trabajar.

- 01 Trabajos de desbaste : Para desbastar, desbarbar o esmerilar, utilice un grano grueso (por ejemplo A40) y la muela seca únicamente, acabe con un grano más fino
- 02 Trabajos de aguzado y de afilado : Para aguzar o afilar hojas (cuchillos, tijeras, tijeras de podar...), utilice la muela de agua de grano fino (por ejemplo A120). Llene el depósito de agua y controle que haya siempre una película de agua en al muela. Vacíe el agua después de cada utilización.
- 03 -
- 04 Trabajos de decapado, de desoxidación : Utilice cepillos específicos. (alambre de acero latonado o de nailon abrasivo)
- 05 Trabajos de lustrado : Utilice fieltros específicos.

Ajustes de la máquina**FIG. F**

- 01 Regulaciones portaherramientas y parachispas.

Cambio de los consumibles**FIG. G**

- 01 Muela
- 02 -
- 03 Cepillo
- 04 -

Mantenimiento, recomendaciones y consejos**FIG. H**

- 01 La utilización de accesorios adecuados y en buen estado garantiza un funcionamiento óptimo
Controle con regularidad el estado de las muelas.
- 02 Utilice con regularidad un enderezador de muelas para retificar la superficie de la muela.
- 03 Mantener el aparato siempre limpio.
- 04 Siempre controlar el estado de las muelas (incluso las muelas nuevas).
- 05 No ejercer una presión demasiado importante en las muelas, cepillos y otros accesorios para que el motor no trabaje inútilmente.

Descrizione e localizzazione degli organi della macchina**FIG. A & B**

- 01 Mola
- 02 -
- 03 Spazzola
- 04 Levigatore di mola
- 05 -
- 06 Base
- 07 Parafuoco
- 08 Portautensile
- 09 -
- 10 Interruttore
- 11 -
- 12 Illuminazione
- 13 -

Assemblaggio della macchina**FIG. D**

- 01 -
- 02 Montaggio dello zoccolo
- 03 Montaggio parafuoco
- 04 -
- 05 Fissazione della macchina

Funzionalità della macchina**FIG. E**

Avvicinare lentamente l'utensile della mola, affilarlo con pressioni successive e immergerlo regolarmene nell'acqua. L'usura della mola deve effettuarsi su tutta la larghezza, per questo spostare lateralmente il pezzo da lavorare.

- 01 Lavori di laminazione : Per sbazzare, sbavare o molare, usare un grano grosso (es A40) e solo la mola asciuga, finire con un grano più fino.
- 02 Lavori di arrotatura e di affilatura : Per arrotare o affilare le lame (coltelli, forbici, cesoie...), utilizzare la mola ad acqua con grani fini (es A120). Riempire la vaschetta di bagnatura e verificare che ci sia un filetto d'acqua permanente sulla mola. Svuotare l'acqua dopo ogni utilizzazione.
- 03 -
- 04 Lavori di raschiatura, di eliminazione della ruggine : Utilizzare delle spazzole specifiche. (filo in acciaio ottonato o in nylon abrasivo)
- 05 Lavori di lucidatura : Utilizzare dei feltri specifici.

Regolazioni della macchina**FIG. F**

- 01 Regolazione del portautensile e del parafuoco.

Sostituzione dei pezzi di ricambio**FIG. G**

- 01 Mola
- 02 -
- 03 Spazzola
- 04 -

Manutenzione, raccomandazioni e consigli**FIG. H**

- 01 L'utilizzazione di accessori adatti e il buono stato garantiscono un funzionamento ottimale.
- 02 Verificare regolarmente lo stato delle mole.
- 03 Tenere l'apparecchio sempre pulito.
- 04 Controllare sempre lo stato delle mole (comprese quelle nuove) .
- 05 Non esercitare una pressione troppo importante sulle mole, sulle spazzole e sugli altri accessori per non stancare inutilmente il motore.

Descrição y localización de los elementos de la máquina**FIG. A & B**

- 01 Rebolo
- 02 -
- 03 Escova
- 04 Rectificador de rebolo
- 05 -
- 06 Base
- 07 Protecção anticentelha
- 08 Porta-ferramentas
- 09 -
- 10 Interruptor
- 11 -
- 12 Iluminação
- 13 -

Montagem da máquina**FIG. D**

- 01 -
- 02 Montagem do porta-ferramentas
- 03 Montagem da protecção anticentelha
- 04 -
- 05 Fixação da máquina

Funcionalidade da máquina**FIG. E**

Aproximar lentamente a ferramenta do rebolo, afiar a ferramenta por pressões sucessivas, e mergulhá-la regularmente na água. O desgaste do rebolo deve ocorrer em todo o sentido da largura. Para isso, deslocar lateralmente a peça a trabalhar.

- 01 Trabalhos de desbaste : Para desbastar, desbarbar ou esmerilhar, utilizar um grão grosso (ex.: A40) e o rebolo seco apenas. Finalizar com um grão mais fino.
- 02 Trabalhos de afiar e amolar : Para afiar ou amolar lâminas (facas, tesouras comuns, tesouras de poda, etc.), utilizar o rebolo de imersão em água de grão fino (ex.: A120). Encher o reservatório de água e zelar para que o rebolo fique sempre recoberto por um filme de água permanente. Esvaziar a água após cada utilização.
- 03 -
- 04 Trabalhos de decapagem e remoção de ferrugem : Utilizar escovas específicas (fio de aço latão ou nylon abrasivo).
- 05 Trabalhos de lustragem : Utilizar feltros específicos.

Ajustes da máquina**FIG. F**













- 01 Ajuste do porta-ferramentas e da protecção anticentelha.

Cambio de los consumibles**FIG. G**

- 01 Rebolo
- 02 -
- 03 Escova
- 04 -

Manutenção preventiva, recomendações e conselhos**FIG. H**

- 01 A utilização de acessórios adaptados e em boas condições é a garantia de um funcionamento ideal.
- 02 tilizar regularmente um rectificador de rebolo para retificar a superfície do rebolo.
- 03 Conservar o aparelho sempre limpo.
- 04 Verificar regularmente o estado dos rebolos (inclusive os novos).
- 05 Não exercer pressões demasiado elevadas nos rebolos, escovas e demais acessórios para não cansar inutilmente o motor.

<p align="center">EnergyGrind-200P 133057 DGR3220AY-L</p>		<p align="right">Touret à meuler pivotant Twisting bench grinder Esmeriladora pivotante Esmeriladora giratória Smerigliatrice girevole Zwenkbare slijpbank</p>	
	<p>Tension et fréquence assignée: Aangewezen spanning en frequentie: Tensión y frecuencia fijada: Tensão e frequência fixa: Tensione e frequenza assegnata: Nominal frequency and power:</p>	<p align="center">230 V ~ 50 Hz</p>	
	<p>Puissance assignée: Onbelast toerental: Potencia fijada: Potência assinada: Potenza assegnata: Nominal power:</p>	<p align="center">S1 SERVICE CONTINU</p> <p>Fonctionnement à charge constante pendant toute leur durée de vie. Le moteur est conçu pour atteindre l'équilibre thermique.</p>	<p align="center">280 W</p>
	<p>Puissance assignée: Onbelast toerental: Potencia fijada: Potência assinada: Potenza assegnata: Nominal power:</p>	<p align="center">S2 SERVICE TEMPORAIRE</p> <p>Fonctionnement à charge constante pendant toute leur durée de vie. Le moteur est conçu pour atteindre l'équilibre thermique. Le suivi d'un repos suffisant pour rétablir l'égalité de température entre le moteur et l'air de refroidissement. Observer l'On/Off (arrêt) et le bouton d'arrêt d'urgence pendant toute la durée de la puissance nominale.</p>	<p align="center">400 W (S2 : 30 min)</p>
	<p>Vitesse à vide: Leerlaufdrehzahl: Velocidad vacía: Velocità a vuoto: Velocidade no vácuo: No-load speed:</p>	<p align="center">2950 min⁻¹</p>	
	<p>Classe d'isolement : 1 Isolatie Klasse : 1 Aislamiento clase : 1 Isolamento classe : 1 Isolamento classe : 1 Insulation class : 1</p>	<p align="center">x</p>	
	<p>Usage intérieur uniquement Indoor Use Only Alleen binnenshuis gebruik Sólo uso en interiores Apenas para uso interno Solo uso interno</p>	<p align="center">x</p>	
	<p>Lire les instructions avant usage : Lees voor het gebruik de instructies : Léase las instrucciones antes de usar : Ler as instruções antes da utilização : Leggere le istruzioni prima dell'uso : Read the instructions before use :</p>	<p align="center">x</p>	
	<p>Porter des lunettes de sécurité : Draag een veiligheidsbril : Llevar puestas gafas protectoras : Portare de gli occhiali di sicurezza : Utilizar óculos de segurança : Wear protective eyewear :</p>	<p align="center">x</p>	
	<p>Porter un masque anti-poussière: Draag een stofmasker : Llevar puesta una careta de protección contra el polvo : Indossare una mascherina anti-polvere : Utilizar uma máscara anti-poeira : Wear a dust mask :</p>	<p align="center">x</p>	
	<p>Porter une protection auditive: Draag gehoorbeschermers: Llevar puesta una protección auditiva: Portare una protezione uditiva: Utilizar uma protecção auditiva: Wear hearing protective equipment:</p>	<p align="center">x</p>	
	<p>Porter des gants : Draag handschoenen: Usar guantes Indossare i guanti: Usar luvas: Wear gloves :</p>	<p align="center">x</p>	
	<p>Conformité européenne : Voldoet aan de EG-normen : Cumple con las directivas CE : Conforme às normas CE : Conforme alle norme CE : Conforms to EC standards :</p>	<p align="center">x</p>	
	<p>Danger : Gevaar : Peligro : Perigo : Pericolo : Danger :</p>	<p align="center">x</p>	

	Diamètre de la meule :	200 mm
	Wheel diameter :	
	Diámetro de la rueda :	
	Diâmetro da roda :	
	Diametro della ruota :	
	Diameter van het wiel :	

	épaisseur de la meule :	20 mm
	Wheel thickness :	
	grosor de la rueda :	
	espeçura da roda :	
	spessore della ruota :	
	dikte van het wiel :	

	Alésage de la meule :	16 mm
	Wheel bore :	
	Agujero de la rueda :	
	Aborrecer da roda :	
	Foro della ruota :	
	Vervelen van het wiel :	

	Poids :	13,00 kg
	Gewicht :	
	Peso :	
	Peso :	
	Peso :	
	Weight :	

	Soumis à recyclage :	x
	Niet wegwerpen :	
	Sottoposti a riciclaggio :	
	Sujeitos à reciclagem :	
	Sottoposti a riciclaggio :	
	Subjected to recycling :	

FR-Recyclage des déchets:

Les outils, accessoires et leur emballages doivent suivre une voie de recyclage adaptée. Conformément aux directives Européenne 2012/19/UE et 2006/66/CE, les composants d'un produit doivent être séparés, collectés, recyclés ou éliminés en conformité avec les réglementations environnementales en vigueur. Les appareils, batteries, piles, huiles, emballages devront être déposés dans les systèmes d'élimination des déchets spéciaux tels que déchetteries. Renseignez vous auprès de votre commune pour connaître l'organisme le plus proche à même de retraiter ou de collecter ces déchets.

	Niveau de pression acoustique :	63 dB (A)
	Niveau akoestische druk :	
	Nivel de presión acústica :	
	Nivel de pressão acústica :	
	Livello di pressione acustica :	
	Acoustic pressure level :	

	Niveau de puissance acoustique :	76 dB (A)
	Niveau akoestisch vermogen :	
	Nivel de potencia acústica :	
	Nivel de potência acústica :	
	Livello di potenza acustica :	
	Acoustic power level :	

NIVEAU SONORE D'EMISSION: A VIDE

Pression acoustique LpA poste opérateur 63 dB
Incertitude 3

Puissance acoustique LWA 76 dB
Incertitude 3

Valeurs déterminées suivant le code d'essai de l'annexe B de la norme EN 62841-1 avec emploi des normes de base ISO 11201 et ISO 3744.

Les niveaux de pression acoustique obtenus in situ dépendent:

- Des niveaux réels de la machine considérées, en prenant en compte les incertitudes déclarées.
- Du local et de l'installation de la machine. Préférez une pièce dont l'acoustique est plus feutrée. Evitez les pièces vide à grande résonance. Placez vous auprès d'une fenêtre le cas échéant.
- Des outils montés, des pièces travaillées, des réglages choisis,...

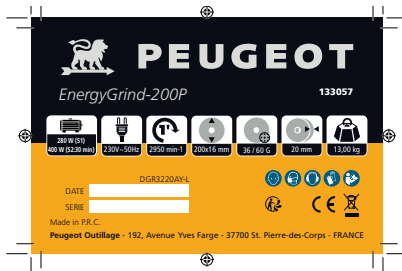

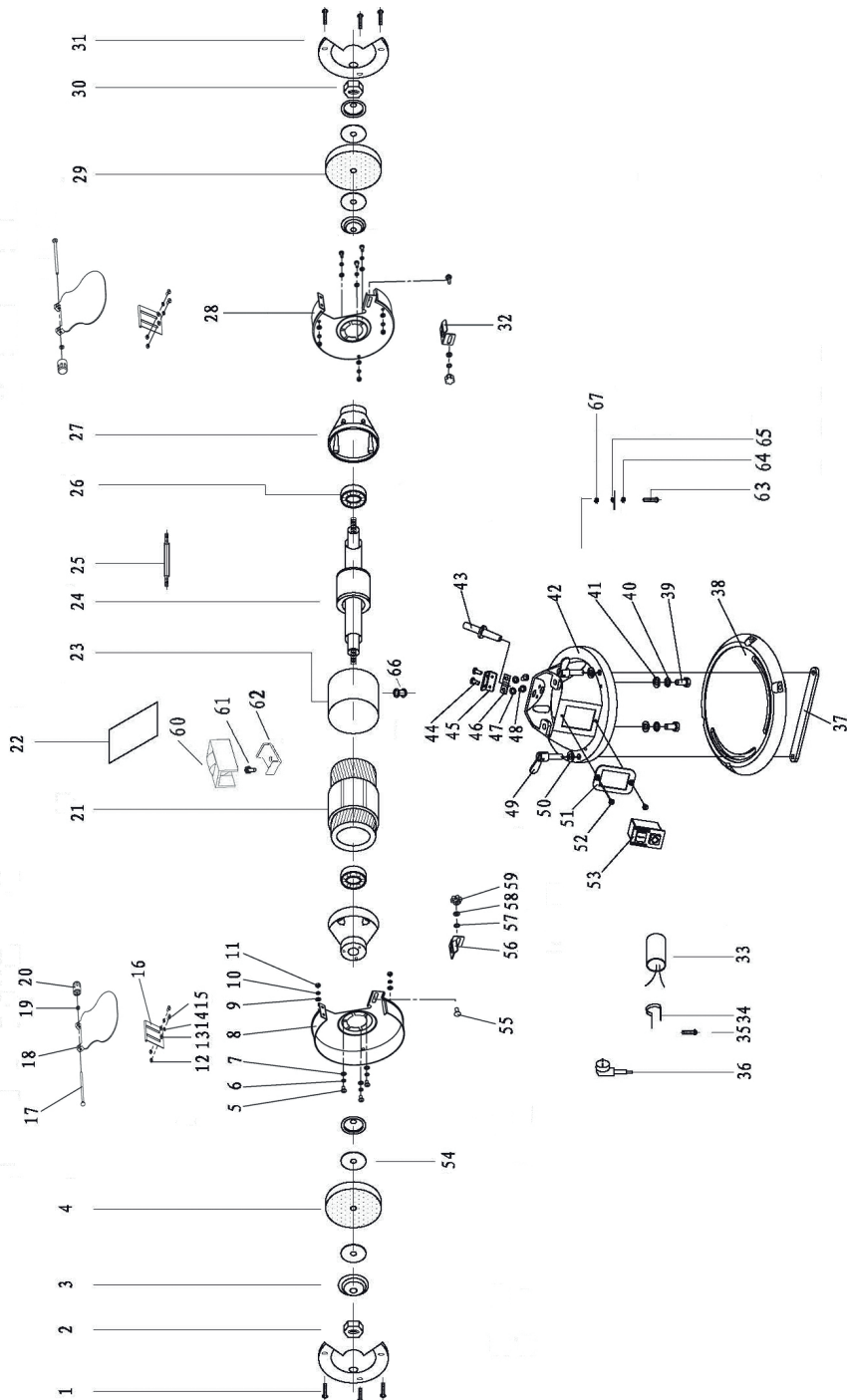



PEUGEOT

DECLARATION CE DE CONFORMITE
DECLARACION DE CONFORMIDAD
DICHIARAZIONE DI CONFORMITA

VERKLARING VAN OVEREENSTEMMING
DECLARAÇÃO DE CONFORMIDADE
DECLARATION OF UE CONFORMITY

Le soussigné,
Ondergetekende,
El suscrito,
O abaixo assinado,
Il sottoscritto,
The undersigned,

PEUGEOT OUTILLAGE

192, Avenue Yves Farge
37700 St. PIERRE-des-CORPS - FRANCE
Tél. : 02 36 16 71 46 - Fax : 02 36 16 71 40

Déclare par la présente que,
Verklaart hiermede dat,
Declara por la presente que,
Declara pela presente que,
Dichiare che,
Declares that,

CODE

PEUGEOT / 133057 / EnergyGrind-200P / DGR3220AY-L

Touret à meuler pivotant / Twisting bench grinder / Esmeriladora pivotante /
Esmeriladora giratória / Smerigliatrice girevole / Zwenkbare slijpbank

Est conforme et satisfait aux normes CE:
In overeenstemming is met en Voldoet aan EG richtlijnen:
Cumple con la directivas de la CE:
Respeita e está em conformidade com as normas CE:
È conforme alle direttive CEE:
Complies with the EEC standards:

2006/42/EC 2014/30/EU 2011/65/EU 2015/863/EU

EN 61841-1:2015
EN 62841-3-4:2016
EN 55014-1:2006/A2:2011
EN55014-1:2017
EN55014-2:2015
EN 55014-2:1997/A2:2008
EN 61000-3-2:2014
EN 61000-3-3:2013

Personne autorisée à
constituer le dossier technique :
Christophe HUREL



Christophe HUREL,
Président Directeur Général
16/06/2020
Fait à St. Pierre-des-Corps



PEUGEOT

BON DE GARANTIE

1 - Objet de la garantie:

La garantie porte exclusivement sur les vices de fabrication ou les vices de matières. Elle nous oblige à l'échange ou à la réparation des pièces reconnues hors d'usage.

2 - Durée de la garantie:

La garantie est de 24 mois à dater de la livraison du matériel à l'utilisateur (facture ou ticket de caisse à fournir).

Les échanges ou réparations faites au titre de la garantie ne peuvent avoir pour effet de prolonger celle-ci.

Les frais de port ALLER sont à la charge de l'utilisateur.

3 - Réserves:

La garantie ne s'applique en aucun cas aux réparations effectuées en dehors de nos réparateurs agréés.

En aucun cas, durant la période de garantie, le matériel ne devra être démonté.

GARANTIEKAART

1 - Doel van de garantie:

De garantie heeft uitsluitend betrekking op fabricagefouten of gebreken in materialen.

Het dwingt ons om uit te wisselen of reparatie van erkende onbruikbare onderdelen.

2 - Duur van de garantie:

De garantie bedraagt 24 maanden vanaf de levering van apparatuur voor de gebruiker (factuur of kassabon te verstrekken).

De uitwisseling of reparaties onder garantie niet te verlengen.

GO verzendkosten zijn voor rekening van de gebruiker.

3 - Reserves:

De garantie geldt niet in alle reparaties die buiten onze goedgekeurd reparateurs.

In ieder geval gedurende de garantie, moet het materiaal worden verwijderd.

TARJETA DE GARANTÍA

1 - Objeto de la garantía:

La garantía sólo se referirá a los defectos de fabricación o defectos en los materiales. Nos obliga a cambiar o reparación de las piezas fuera de servicio reconocido.

2 - Duración de la garantía:

La garantía es de 24 meses a partir de la entrega de equipos para el usuario (factura o recibo que se den).

Los intercambios o reparaciones bajo garantía no tendrá que prolongarse.

GO gastos de envío correrán a cargo del usuario.

3 - Reservas:

La garantía no se aplica en todas las reparaciones realizadas fuera de nuestros talleres de reparación autorizados.

En cualquier caso, durante el período de garantía, el material debe ser removido.

CARTÃO DE GARANTIA

1 - Finalidade da garantia:

A garantia só relacionar com defeitos de fabricação ou defeitos em materiais. Ela nos obriga a troca ou reparo de peças inservíveis reconhecidos.

2 - Duração da Garantia:

A garantia é de 24 meses a partir da entrega de equipamentos para o usuário (factura ou recibo a ser fornecido).

Trocas ou reparos sob a garantia não terá que prorrogá-la.

GO porte serão custeadas pelo usuário.

3 - Reservas:

A garantia não se aplica a quaisquer reparos feitos fora das nossas oficinas aprovadas.

Em qualquer caso, durante o período de garantia, o material deve ser removido.

GARANZIA

1 - Oggetto della garanzia:

La garanzia si riferisce esclusivamente alla difetti di fabbricazione o difetti nei materiali.

Ci costringe a scambio o la riparazione di parti inutilizzabili riconosciuti.

2 - Durata della garanzia:

La garanzia è di 24 mesi dalla consegna delle attrezzature per l'utente (fattura o ricevuta da fornire).

Scambi o riparazioni in garanzia non sarà necessario prolungarla.

GO spese di spedizione sono a carico dell'utente.

3 - Riserve:

La garanzia non si applica in tutte le riparazioni effettuate al di fuori dei nostri riparatori autorizzati.

In ogni caso, durante il periodo di garanzia, il materiale deve essere rimosso.

WARRANTY

1 - Scope of the warranty :

The warranty shall only apply to manufacturing defects or material defects.

We are obliged to exchange or repair parts that are identified as being unusable

2 - Lifetime warranty :

The warranty shall be valid for 24 months from the delivery date of the equipment to the user (invoice or till receipt must be provided).

Exchanges or repairs carried out under the warranty shall not extend the original warranty period.

The user shall be responsible for original shipping charges.

3 - Reservations :

The warranty shall not under any circumstances cover repairs carried out by a non-authorised repairer.

The equipment should not be dismantled under any circumstances during the warranty period.

Date d'achat	Référence machine	Cachet du distributeur
Datum van aankoop	machine referentie	Dealer stempel
Fecha de compra	referencia de la máquina	Comerciante de sellos
Data da compra	referência da máquina	Selo Revendedor
Data di acquisto	riferimento macchina	Timbro del rivenditore
Purchase date	Machine Reference	Distributor's stamp

SERVICE APRÈS VENTE - AFTER SALE SERVICE

PEUGEOT OUTILLAGE

192, Avenue Yves Farge

37700 St. PIERRE-des-CORPS - FRANCE

Tél. : 02 36 16 71 46 - Fax : 02 36 16 71 40